

BIT LINE

STRUMENTAZIONE PER IL MONITORAGGIO AMBIENTALE

Sensore temperatura e umidità schermato per stazioni Davis Vantage Pro2



Professional PRO Temp/Rh

- Elevata precisione e accuratezza
- Veloce tempo di risposta
- Schermatura a 10 piatti in nylon
- Supporto di fissaggio bidirezionale
- Cavo con connettore di Mt 3

Il sensore di temperatura e umidità Professional PRO Temp, per stazioni Davis Vantage Pro2, è frutto della sofisticata tecnologia ed esperienza Bit Line. Indicato per una migliore misura dei parametri ambientali in armonia con le norme WMO rende finalmente possibile l'installazione del sensore in una posizione migliore, libera dalle interferenze termiche del pluviometro e degli effetti del riscaldatore nel periodo invernale. L'installazione separata migliora la ventilazione del sensore e minimizza la formazione di ghiaccio o condensa data dagli scarichi del pluviometro, che normalmente sono posti sopra di esso.

Di facile installazione e manutenzione, con il corpo sensore sostituibile in caso di guasto senza nemmeno dovere smontare lo schermo. Compatibile al 100% con tutti le stazioni Davis Vantage Pro2 prodotte dal 12/2005 in poi. Installabile a palo o a parete con la staffa in dotazione. In caso di usura o di guasto, è possibile la sola sostituzione del sensore interno.

Principali dati tecnici:

- Range operativo RH: 0-100% RH
- Range operativo Temp: -40 / +125 °C
- Tempo di risposta RH: 8 Sec.
- Deriva RH: < 0.5 %RH/anno
- Deriva Temp: < 0.04 °C/anno
- Precisione RH: +/- 3% RH
- Precisione Temp: +/- 0.4 °C

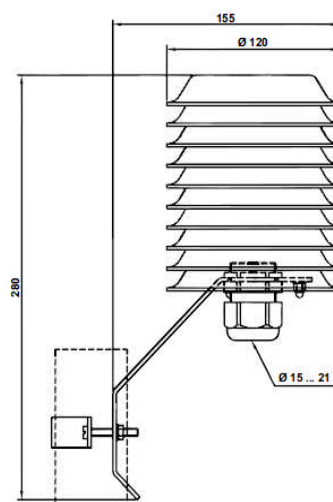

Copyright © Bit Line. Duplicazione o modifica vietata.

BIT LINE Strada Mulattiera, 1 – 43044 Collecchio (PR) Italy – Tel.+39-0521-800642 / Fax +39-0521-1622056
P.I. 01669200352 – C.C.I.A.A. Parma 220304

www.bitline.it – info@bitline.it

BIT LINE si riserva la facoltà di effettuare modifiche atte a migliorare il prodotto anche senza preavviso.

V. 1.0